

# Von der Idee zum Produkt: Print mit Konzept

Kreation | Druck | Weiterverarbeitung

**Prinovis**

# Unser Produktionskonzept auf einen Blick ...

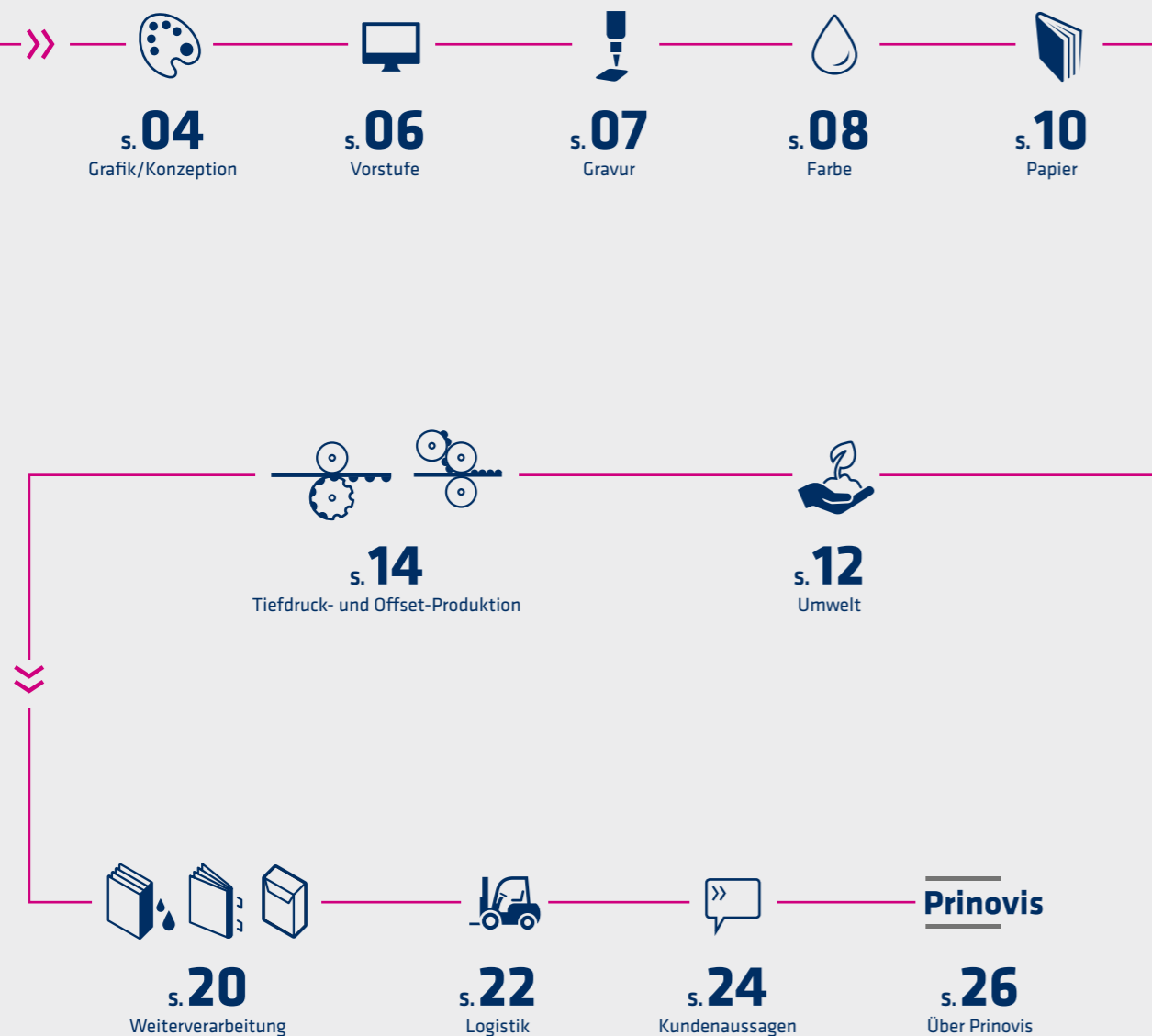

## Sehr geehrte Damen und Herren, liebe Kunden und Partner,

Prinovis ist der größte Druckdienstleister in Europa mit vier Druckereien in Deutschland und Großbritannien.

Wir bieten Ihnen eine breite Palette an Lösungen – von der Konzeption und Kreation über Tief- und Rollenoffsetdruck bis hin zu Weiterverarbeitung und Logistik. Auf Basis der langjährigen Erfahrung unserer engagierten Mitarbeiter, mit Unterstützung unseres Gesellschafters Bertelsmann sowie unserer Partnerunternehmen innerhalb der Bertelsmann Printing Group stehen wir für die Entwicklung und Umsetzung von innovativen und qualitativ hochwertigen Dienstleistungen und Produkten.

Individuelle Kundenbetreuung ist eines unserer wichtigsten Ziele: Dabei verstehen wir uns als erster Ansprechpartner und beraten Sie umfassend, um die optimale Lösung Ihres Bedarfs zu finden.

»Höchste Qualität und Flexibilität für Sie, unsere Kunden, zu schaffen, das ist unser täglicher Anspruch.«

Astrid Meicherzyk | Geschäftsführerin Prinovis

Was Prinovis als Druckdienstleister genau tut, wie gearbeitet wird und welche passgenauen Lösungen für Kunden wie Sie gefunden werden, davon möchten Ihnen die nächsten Seiten einen ersten Eindruck vermitteln. Ich wünsche Ihnen eine unterhaltsame und informative Lektüre.

Mit besten Grüßen

Ihre Astrid Meicherzyk

# Kreativer Kick-off mit Werbekompetenz

Als hundertprozentige Tochter von Prinovis steht die MBS Nürnberg GmbH ihren Kunden als kreativer Partner in puncto Werbefotografie und Gestaltung zur Seite. Als Betrieb für Wahrnehmung und Visualisierung bieten wir Ihnen heute drei Disziplinen in einem Betrieb: Agenturleistung, Fotografie und E-Commerce Services aus einer Hand.

MBS ist Ihr Partner für erfolgreiche Markenkommunikation. Denn die integrierte Werbeagentur beherrscht die crossmediale Kommunikation perfekt – ob klassische Werbemittel, Corporate Design oder Kampagnen in Print, Funk und TV sowie im Web. Auch Digital Solutions in Form von Apps, eMagazines oder Mobile Web, heutzutage unverzichtbare Erfolgsfaktoren, bereichern unser Portfolio.

»Von Konzeption und Kreation über Fotografie bis zu E-Commerce Services – Sie profitieren von unserer einmaligen Kombination.«

Marcus Modsching | 1. Geschäftsführer MBS

Auch beim Thema Fotoaufnahmen für Fashion, Interieur, Schmuck oder Food für Print oder Web steht eines immer im Vordergrund: Ihre Marke. Deshalb bietet Ihnen MBS in 12 Studios, auf mehr als 25 Aufnahmeplätzen mit insgesamt 5.000 m<sup>2</sup> Fläche und weltweit on Location die perfekte Bühne, um Ihre Produkte ins beste Licht zu setzen. Die komplette Organisation übernimmt hierbei unser kompetentes Projektmanagement.

Dieses herausragende Zusammenspiel der Teams ermöglicht auch eine hochqualitative Contentproduktion. Kompetent und motiviert vernetzen sich alle Bereiche, um über 1.000 Aufnahmen pro Tag zu ermöglichen. So wird Ihr E-Shop innerhalb von 48 Stunden mit Bildern und Artikeltexten befüllt.

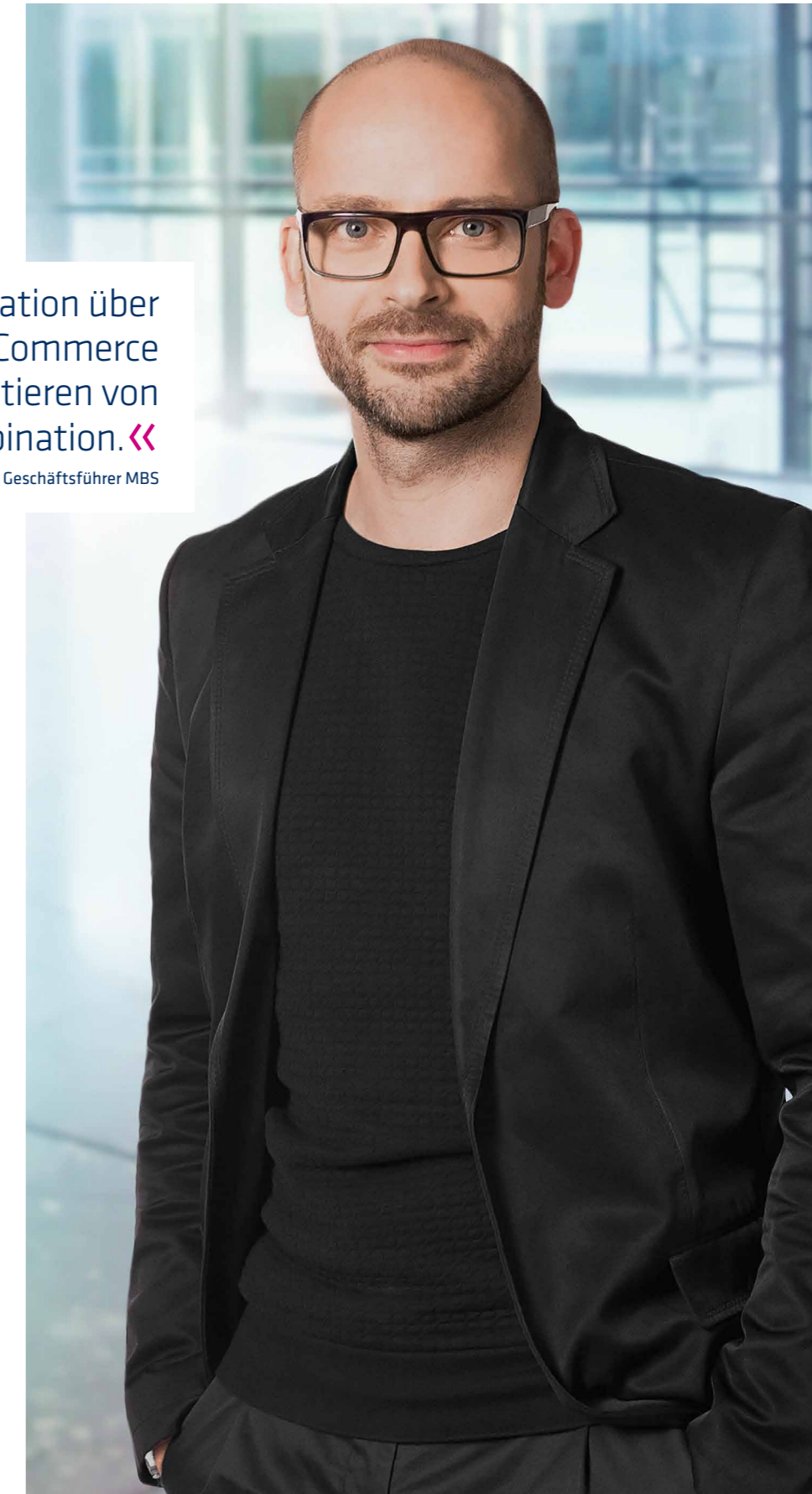
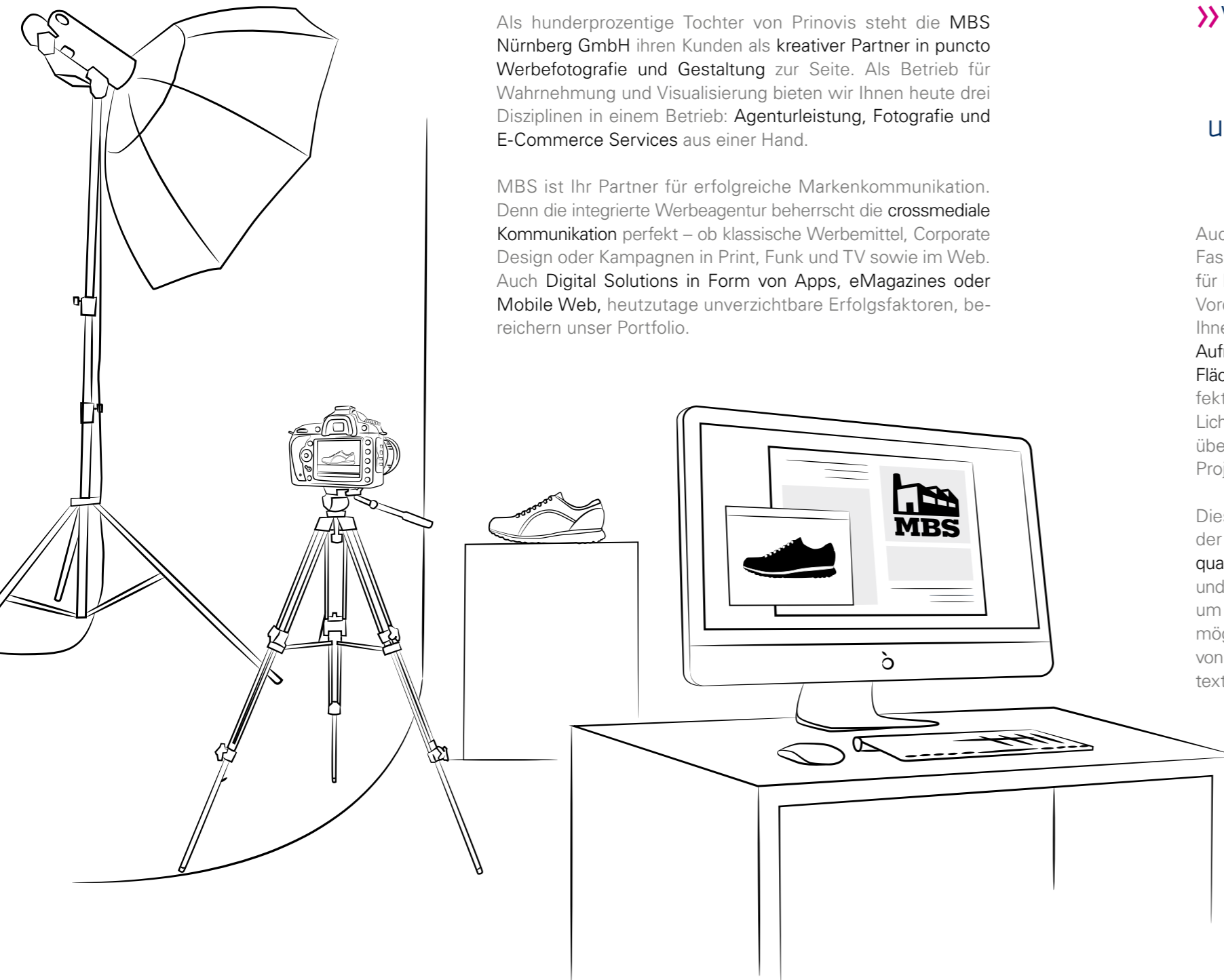

# Softproofs: Verlässliche Grundlage

Weder teure Probedrucke noch Papier- und Transportkosten für Proofs – das speziell auf Ihre Bedürfnisse abgestimmte flexible digitale Softproofverfahren von Prinovis macht es möglich. Bereits während der Datenannahme bzw. -bearbeitung in der Mediovorstufe können wir das spätere Druckergebnis hinsichtlich der Farbgebung auf dem Monitor verbindlich beurteilen. Unerwünschte Überraschungen wie ungenaue, dem Corporate Design widersprechende Logofarben oder farbstichige Hauttöne gehören so der Vergangenheit an.

Um dem hohen Anspruch im Tiefdruck gerecht zu werden, können Sie direkt nach der Seitenerstellung im Softproof farbverbindlich die Begutachtung der Seitendarstellungen und gegebenenfalls sofortige Korrekturen vornehmen.

Standardisierte Workflowsysteme und der Einsatz an all unseren Druckmaschinen garantieren konstante Qualität sowie hohe Farbverbindlichkeit und sparen zusätzlich Termintage.

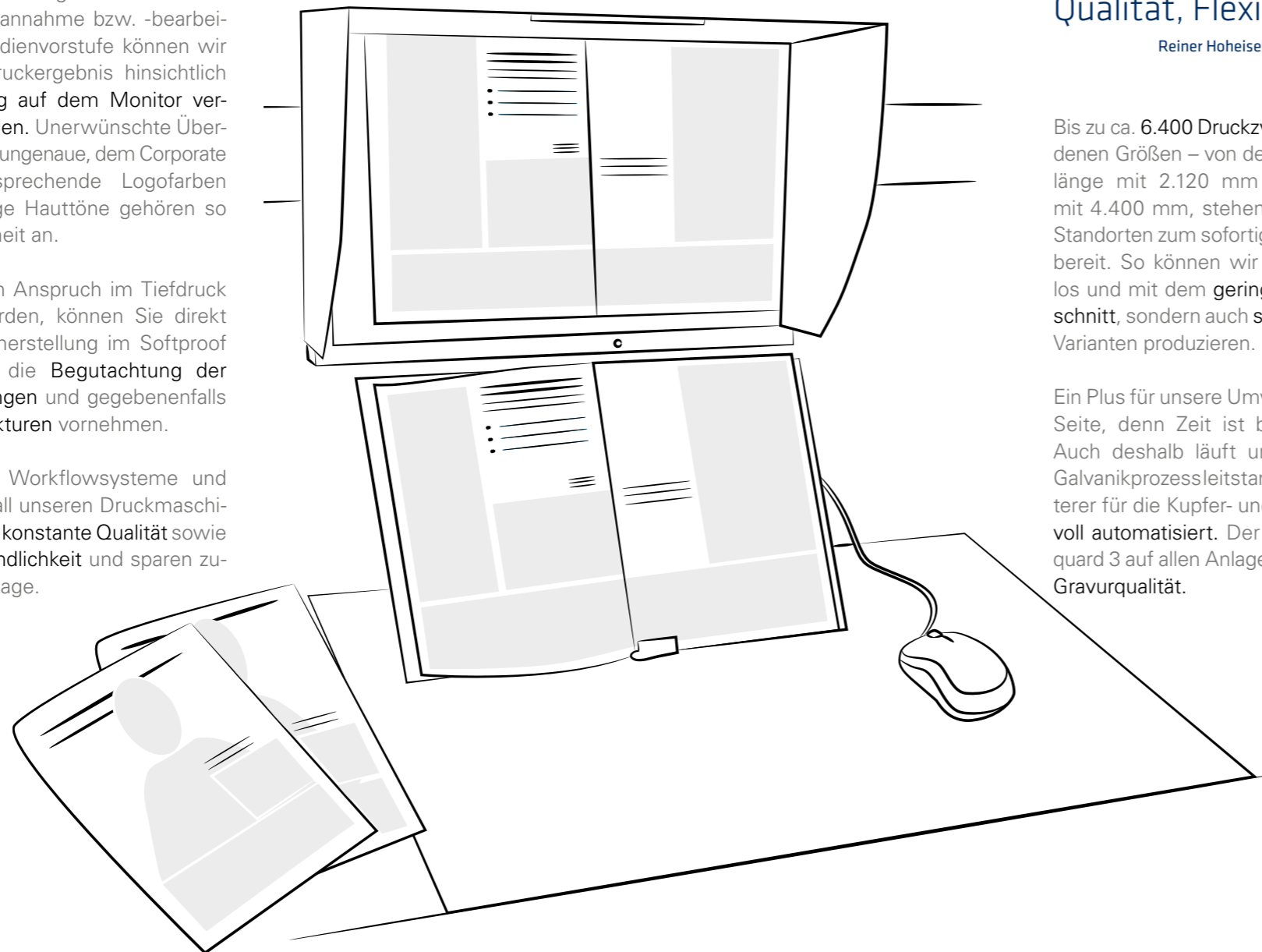

# Beeindruckender Auftakt nach Maß

»Unsere automatisierte Zylinderherstellung steht für höchste Qualität, Flexibilität und Effizienz.«

Reiner Hoheisel | Fertigungsplaner Vorstufe Prinovis Ahrensburg

Bis zu ca. 6.400 Druckzylinder in verschiedenen Größen – von der kleinsten Ballenlänge mit 2.120 mm bis zur größten mit 4.400 mm, stehen an den Prinovis-Standorten zum sofortigen Einsatz für Sie bereit. So können wir nicht nur stufenlos und mit dem geringstmöglichen Beschnitt, sondern auch schnell und flexibel Varianten produzieren.

Ein Plus für unsere Umwelt und Ihre Soll-Seite, denn Zeit ist bekanntlich Geld. Auch deshalb läuft unser Gravur- und Galvanikprozessleitstandgesteuert, Letzterer für die Kupfer- und Chromfertigung voll automatisiert. Der Einsatz von Cellquad 3 auf allen Anlagen sichert höchste Gravurqualität.





## Farbe auf den Punkt gebracht

Tägliche Farbprüfungen in unseren haus-eigenen Laboren garantieren Ihnen ein gleichbleibend hohes Niveau der Druck-qualität – natürlich standortübergreifend. Unter der Führung von Prinovis wurden branchenweite Farbstandards für den Tiefdruck erarbeitet, die beispielsweise im kritischen Grau- und Hauttonbereich eine gute Wiedergabequalität sichern. Dieses Farbmanagement garantiert eine hohe Wiederholungsgenauigkeit im gesamten Farbraum für jedes Papier und vom Proof bis zum Druck – selbstverständlich auch bei großen Auflagen.

Und wenn Sie etwas Spezielles suchen, bieten wir Ihnen hochwertige Veredelungen mit Sonderfarben und UV-Lack. Aber auch Workshops zum Thema Farbe und Schulungen zu Farb- und Druckbewertung gehören zu unserem Repertoire. Grundsätzlich unterstützen wir Sie bei Problemlösungen im Tagesgeschäft mit Gutachten und maßgeschneiderten Analysen.



» Ihre gewünschte Farbe bleibt immer identisch – egal, wie oft wir eine Seite drucken. «

Dr.-Ing. Claudia Jahn-Wolf | Leitung Zentrale Qualitäts- und Prozesssteuerung Prinovis

# Know-how schafft Vorsprung

Profitieren Sie von unseren langjährigen Erfahrungen und umfangreichen Kenntnissen der Prozesse in der Papier- und Druckindustrie. Diese garantieren Ihnen eine kompetente Beratung und Zuverlässigkeit bei der Begutachtung von Druckprodukten.

Als zuverlässiger Partner der Papierindustrie – in Produktentwicklung und Testung – unterstützen wir Sie bei der

Papierauswahl ebenso wie beim effizienten und qualitätsgerechten Einsatz des Papiers im Druck. Professionelles Kombinieren von Papier garantiert Vorteile bei Benchmarks. Steigern Sie das haptische Papiererlebnis und kombinieren Sie beispielsweise hochglänzendes Tiefdruck-Papier im Titel mit voluminösem, mattem Offset-Papier im Innenteil.

Zertifiziert und mit innovativer sowie konventioneller Prüftechnik ausgestattet, trägt unsere hoch spezialisierte Fachabteilung durch versierte Arbeit und ungewöhnliche Ideen dazu bei, eine Effizienzsteigerung bei Auftraggebern und Zulieferern zu ermöglichen.

»Unsere Labore sind die Basis für die Entwicklung innovativer Produkte.«

Miroslav Seifert | Mitarbeiter Zentrales Qualitätsmanagement Prinovis

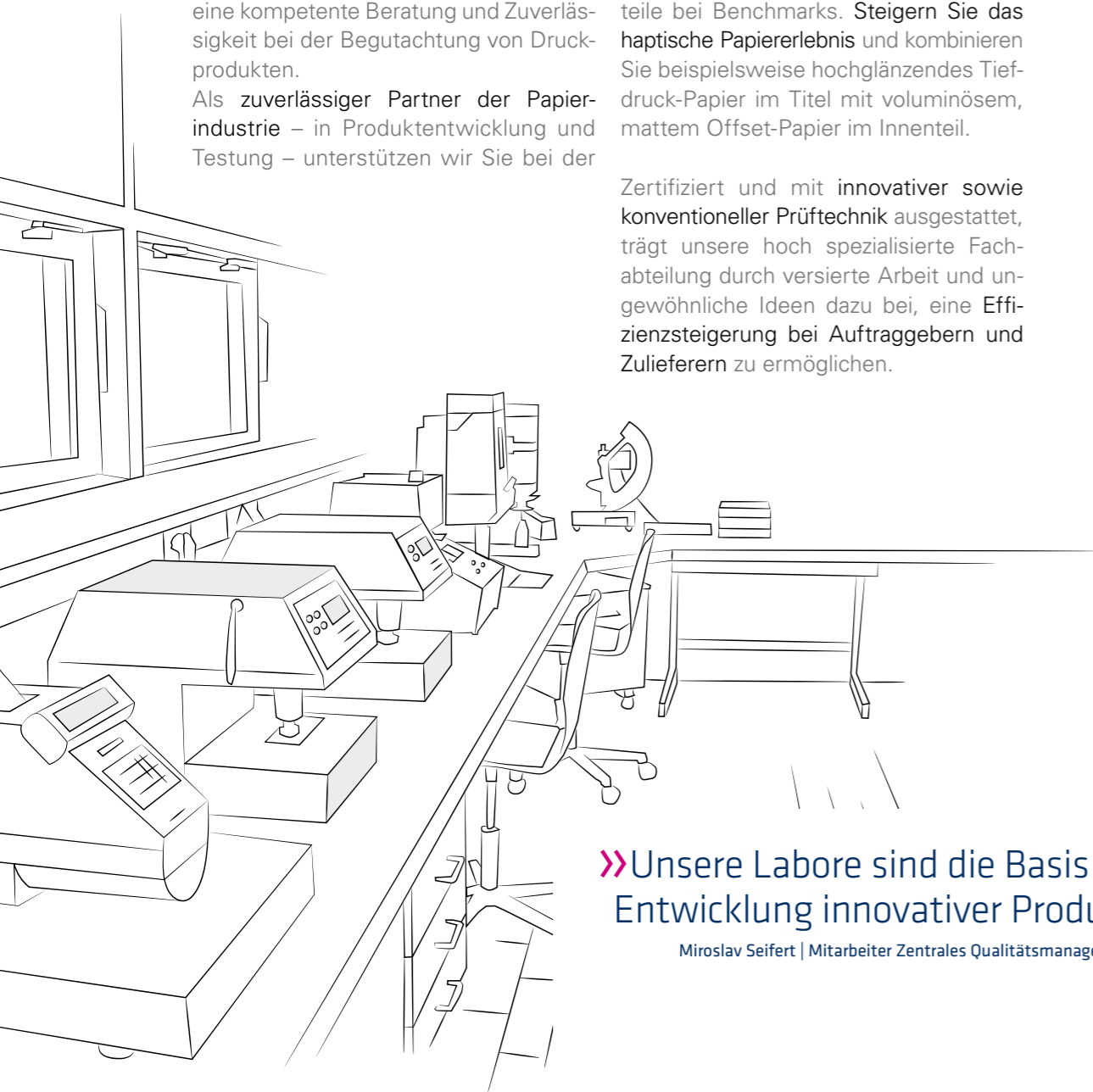
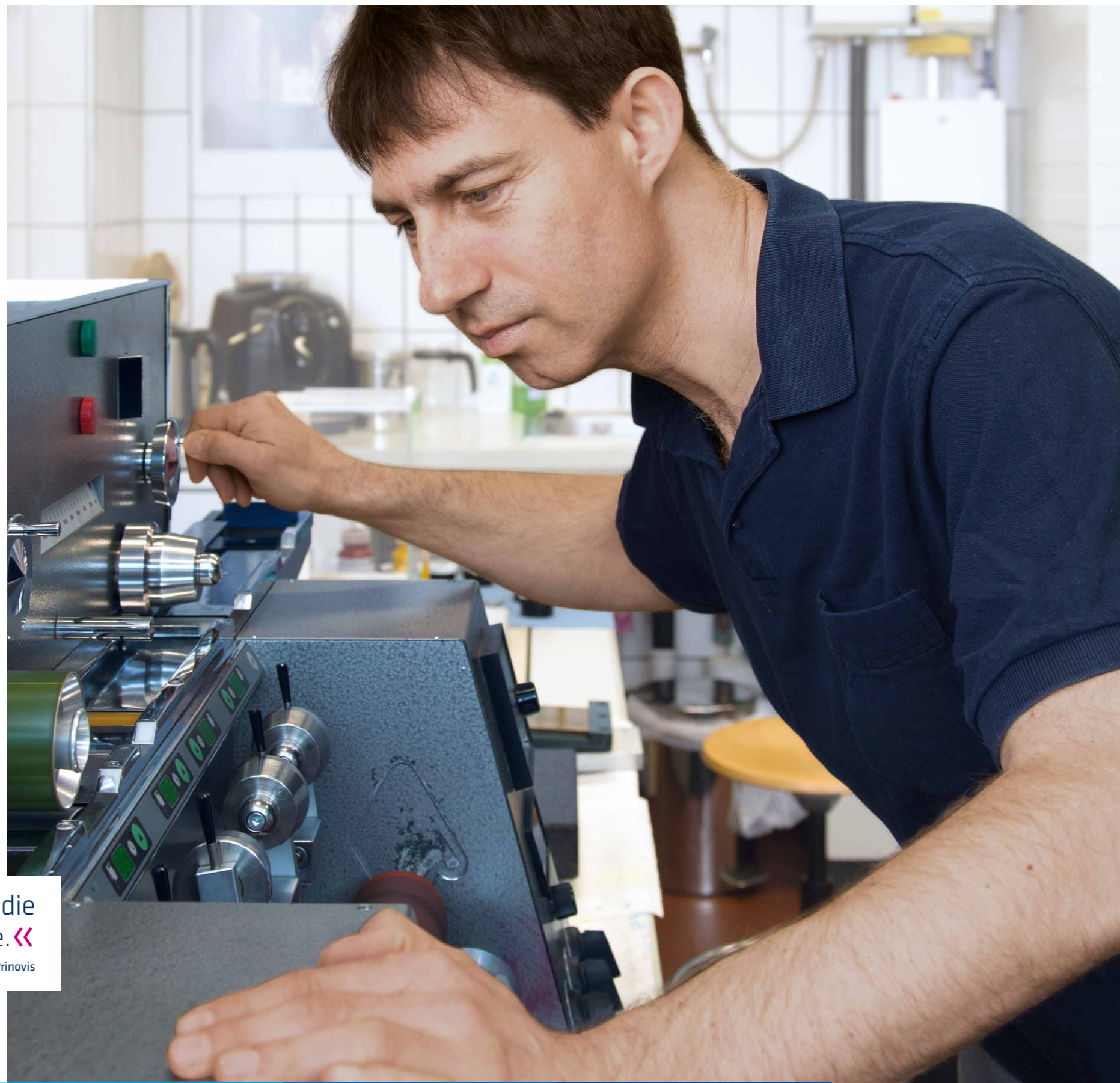



# Wir schaffen Transparenz

Wir bekennen uns zu unserer Verantwortung für Gesellschaft und Umwelt, die mit der Herstellung von Druckprodukten einher geht. Um dieser Verantwortung gerecht zu werden, betreiben wir eine aktive Umwelt- und Energiepolitik.

So haben wir beispielsweise den Anteil an zertifiziertem Papier in den letzten Jahren kontinuierlich gesteigert und verwenden dieses aktuell bereits zu circa 40%. Die Multi-Site-Zertifikate von FSC® und PEFC™ garantieren den Einsatz von Papieren, deren Holzrohstoff aus einer verantwortungsvollen Waldbewirtschaftung stammt. Seit Frühjahr 2016 kauft Prinovis nur Papier ein, das nach den Standards FSC- oder PEFC-zertifiziert ist. Dies gilt für alle selbst eingekauften Papiere.

Darüber hinaus unterstützt ein zertifiziertes Energiemanagement Prinovis dabei, Energie so effizient wie nur möglich zu nutzen. Durch die Errichtung eines umweltfreundlichen Blockheizkraftwerks zur Erzeugung von Strom und Wärme werden am Standort Dresden jährlich ca. 800 Tonnen CO<sub>2</sub>-Emissionen vermieden. Zusätzlich drucken unsere Offset-Maschinen ohne Isopropylalkohol im Feuchtwerk und das tiefdruckspezifische Lösemittel Toluol wird bei uns zu 99,8% recycelt.

Da wir genau wissen, was abläuft, holen wir alles aus unseren Abwässern heraus, was die Umwelt gefährden könnte. Durch die Erhöhung der Recycling- und Wiederverwertungsquote verringert sich der Anteil des Abfalls zur Beseitigung kontinuierlich.



Das Zeichen für verantwortungsvolle Waldwirtschaft



Förderung nachhaltiger Waldwirtschaft  
www.pefc.de

» Unser Umweltteam sorgt standortübergreifend für ein verantwortungsvolles Umweltmanagement. «

Christine Uhde-Leischner | FSC®/PEFC™-Beauftragte Prinovis



## Vielseitig und immer die beste Lösung!

Hohe Auflage oder hochvolumige Druckobjekte? Wir bieten Ihnen optimale Produktionsmöglichkeiten mit erstklassigem Qualitätsdruck. Der Prinovis-Prozessstandard garantiert immer gleichbleibend hohe Qualität. Dank der kurzen Rüst- und Wechselzeiten profitieren Sie von einem optimalen Timing.

Unsere große Maschinenvielfalt an den verschiedenen Standorten erhöht die Flexibilität für unsere Kunden und offeriert vielseitige Produktionsmöglichkeiten.

Darüber hinaus bieten wir Ihnen zusätzliche Dienstleistungen wie den Muster-service, die Papier-, Farb- und Formberatung sowie natürlich die Veredelung des breit gefächerten Produktspektrums durch Sonderfarben oder Speziallacke.

»Durch unsere zahlreichen Maschinen und Standorte können wir besonders flexibel auf Kundenwünsche eingehen.«

Dirk Lange | Mitarbeiter Rotation Prinovis Ahrensburg

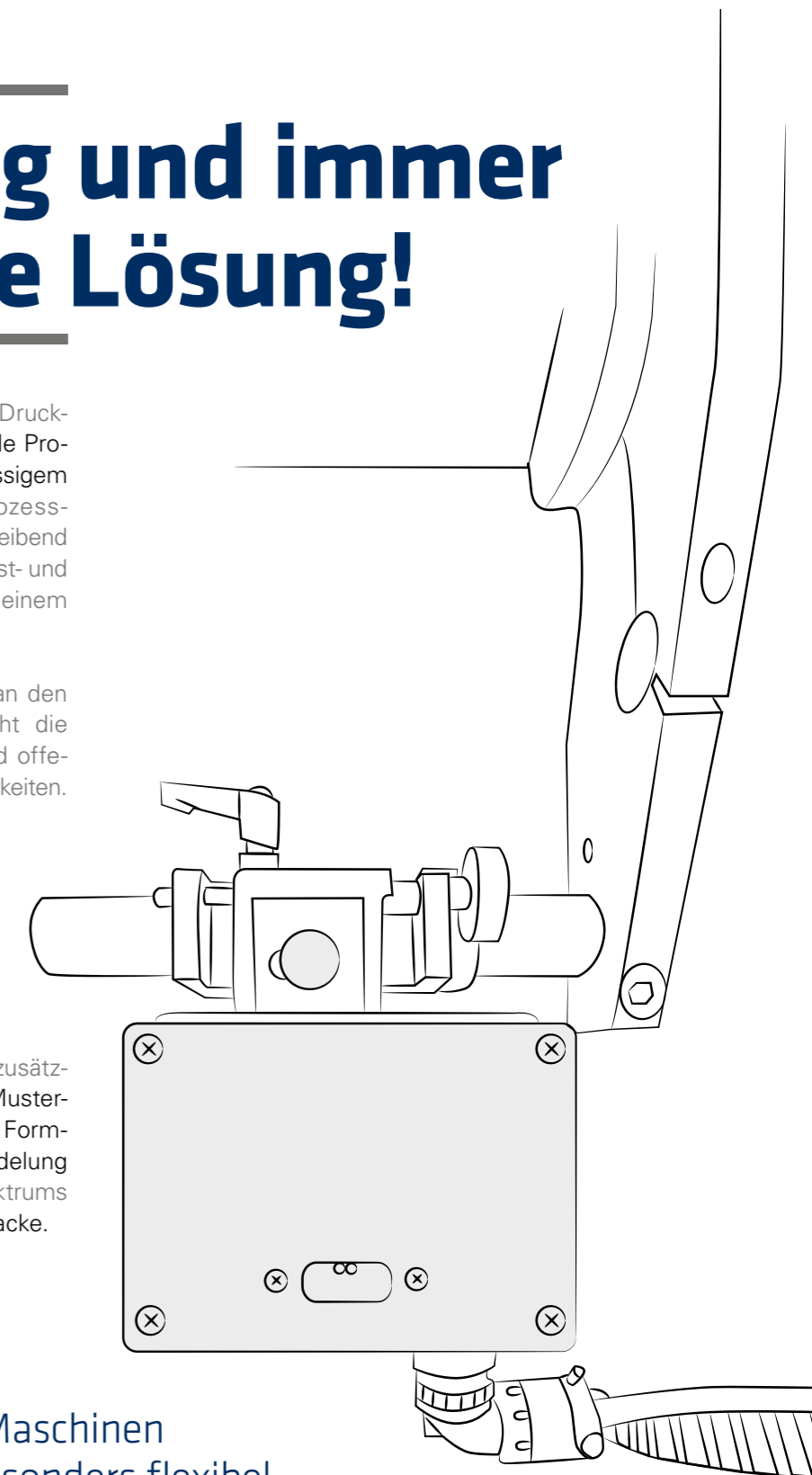



# Offset- und Tiefdruck an einem Standort

Als erste Druckerei in Deutschland bietet Prinovis im Dresdner Betrieb – zusätzlich zum Kerngeschäft Tiefdruck – auf zwei Rotationen auch die Produktion im Offset-Verfahren an. Dadurch lassen sich Objekte unterschiedlichster Auflagen sowie hochwertige Kombiprodukte ohne lange Transportwege effizient und flexibel produzieren. Somit können auch alle im Hinblick auf Auflagenhöhe, Regionalisierung, kurzfristige Umfangsanpassungen, Heft-in-Heft-Konzepte oder Sprachfassungen gestiegenen Kundenanforderungen erfüllt werden. Dabei optimieren wir die gelieferten Druckdaten und passen sie an das gewählte Druckverfahren an.

Gemeinsam haben wir die Möglichkeit, das ideale Verfahren für Ihren Druckauftrag auszuwählen. Sie profitieren von folgenden Vorteilen:

- » **Papiervielfalt:** Steigern Sie das haptische Erlebnis und kombinieren Sie glänzendes Tiefdruck- mit voluminösem, mattem Offset-Papier.
- » **Formatvielfalt:** Nutzen Sie neben den regulären Formaten auch spezielle Pocketvarianten zur Realisierung Ihres Druckproduktes.
- » **Zeitgewinn:** Zusätzliche Zeitersparnis gewährleisten wir durch eine gemeinsame Abwicklung, z. B. für Verlage und Anzeigen- bzw. Beilagenkunden.
- » **Logistikvorteile:** Verringerung der Frachtkosten durch den Koppelversand unterschiedlicher Objekte sowie weniger Zwischentransporte.

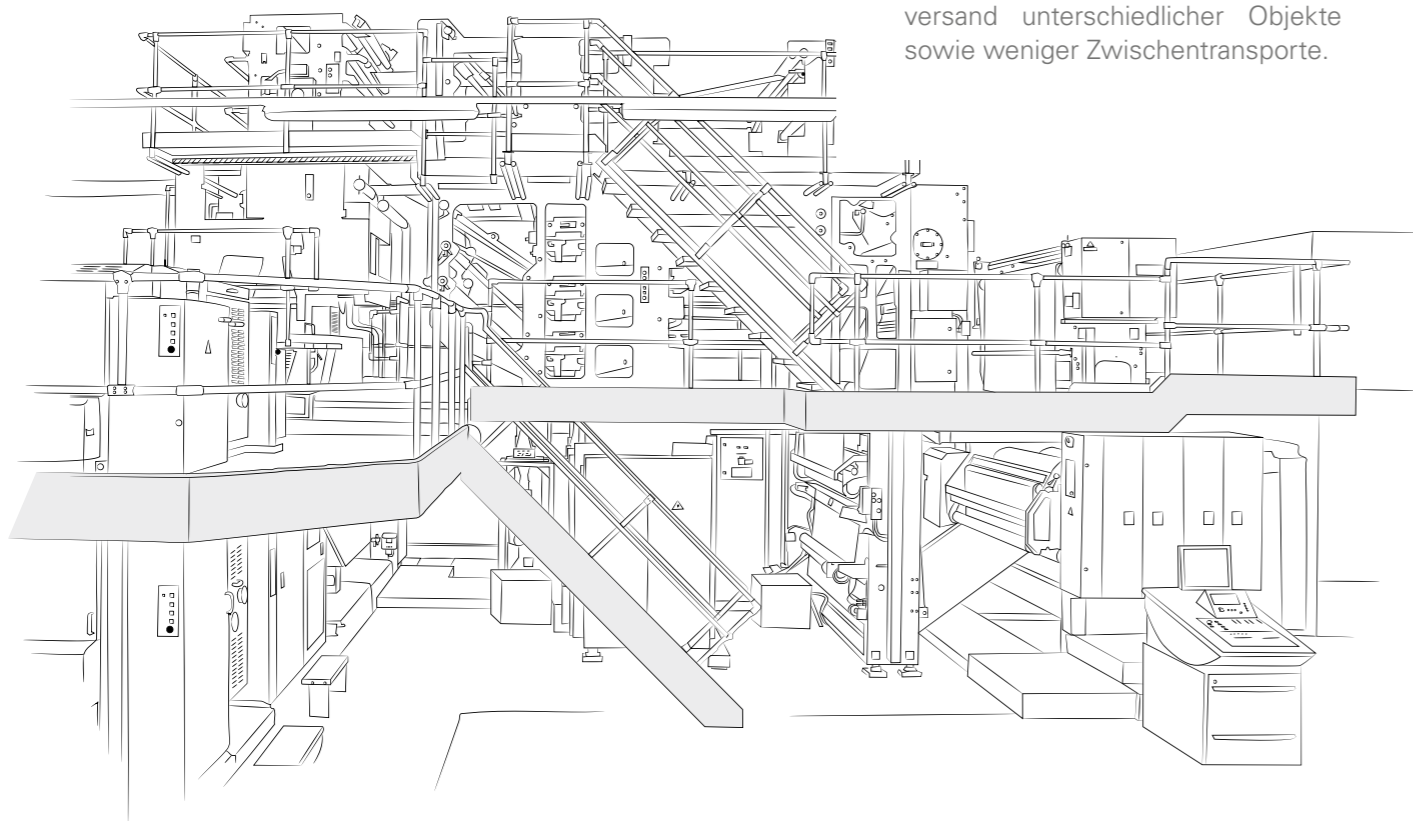



## Qualität – bester Beweis für Kompetenz!

Schon während der Vorauswahl der einzusetzenden Offset-Papiere und Farben nehmen wir durch wirtschaftliche und qualitative Beurteilung der Materialien Einfluss auf unsere Produkte und unterstützen damit Einkauf und Produktion gleichermaßen bei ihrer Arbeit. Dabei legen wir großen Wert darauf, die Auswahl optimal an das gewünschte Produktportfolio anzupassen. Ermöglicht wird dies durch unsere hauseigenen, zertifizierten Labore für Papier, Farbe und Druck. Sie sind der Garant für ein gleichbleibend hohes Niveau der Druckqualität.

Wir bieten unseren Kunden maßgeschneiderte Schulungen zu den Themen Papier, Farbe und Druck sowie zur Ursachenermittlung bei Druckstörungen an. Außerdem stellen wir fundierte Gutachten zu Papier und Druckprodukten zur Verfügung. So lassen sich sowohl Reklamationen objektivieren als auch Zeit und Geld sparen. Alle in unseren Expertengutachten ausgesprochenen Empfehlungen sind leicht verständlich, praxisnah und auf realistische Umsetzung geprüft.

Die hohe Akzeptanz unserer Dienstleistungen am Markt ist das Resultat enger Zusammenarbeit mit der Zulieferindustrie und macht uns zum technischen Ansprechpartner Nr. 1 für Papier und Farbe.

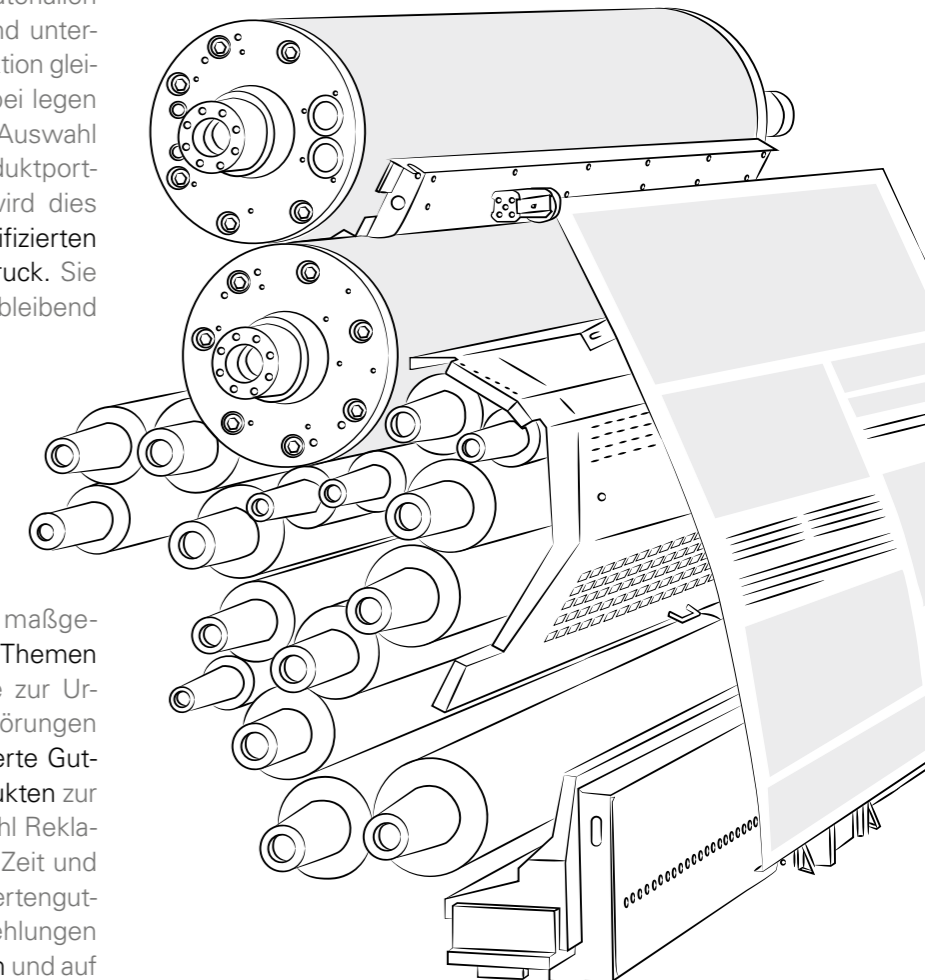

# Das ideale Plus zur Umsatzsteigerung

Ob Klebebindung, Sammelheftung oder Polybagging – die umfangreichen Weiterverarbeitungsmethoden von Prinovis ermöglichen sehr hohe Maschinengeschwindigkeiten. Zur Steigerung von Spontankäufen und Umsatz können sowohl Beihefter, Beilagen und Beikleber als auch werbewirksame Ad Specials (Warenproben, eingeschweißte Packages mit Packing Cover, Packing Cards, Booklets auf dem Cover etc.) verarbeitet werden.

Besonders kostengünstig arbeitet die Hybridproduktion, bei der Offset- und Tiefdruck-Inhalte ohne Zwischentransporte

verarbeitet werden. Und falls gedruckte Bögen erst später implementiert werden sollen, greift unsere ausgefeilte Lagerung. Gerne stehen wir Ihnen mit unserer Beratungskompetenz zur Seite und bieten Ihnen Testproduktionen zur flexiblen Umsetzung von Sonderwünschen.

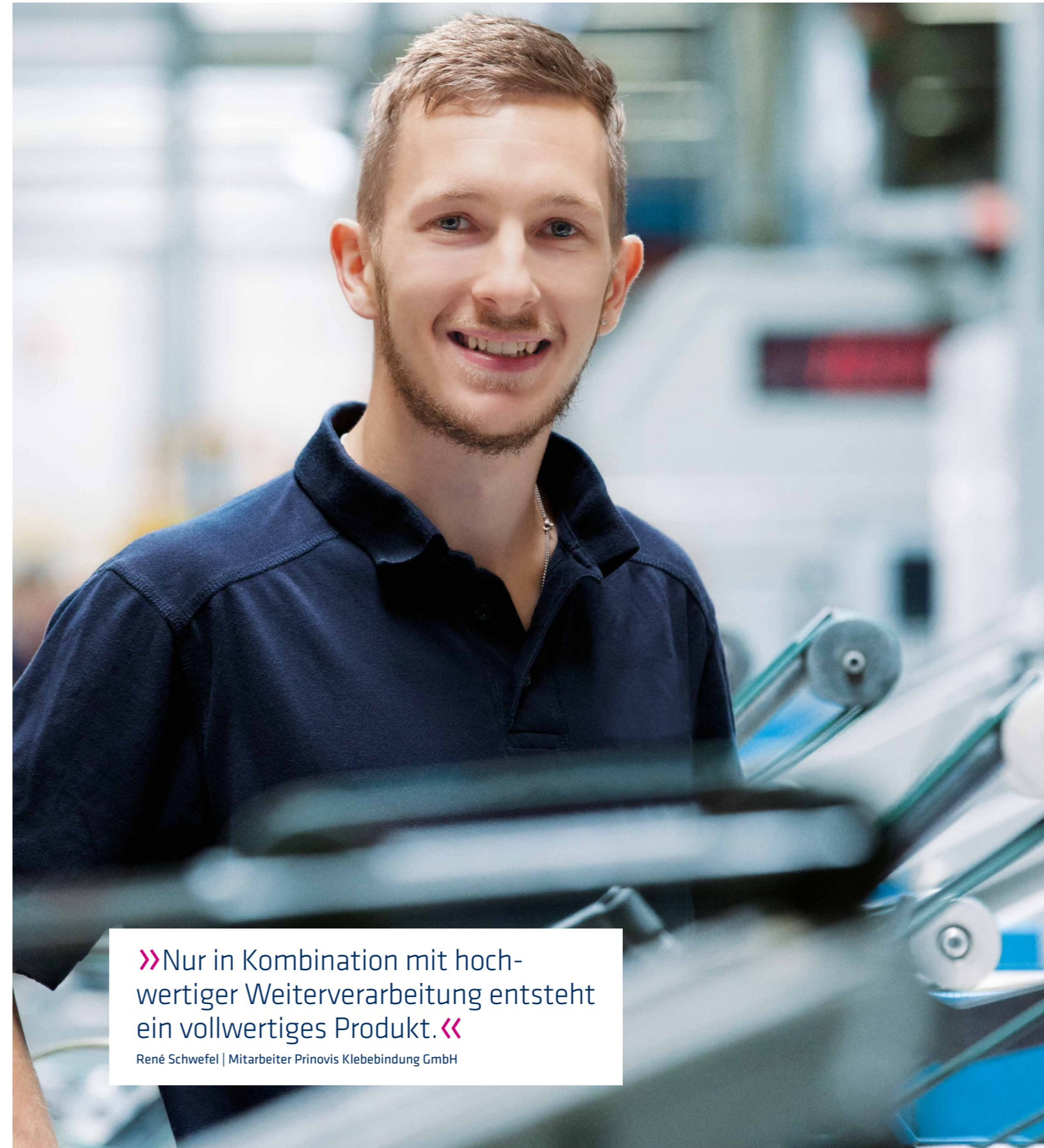
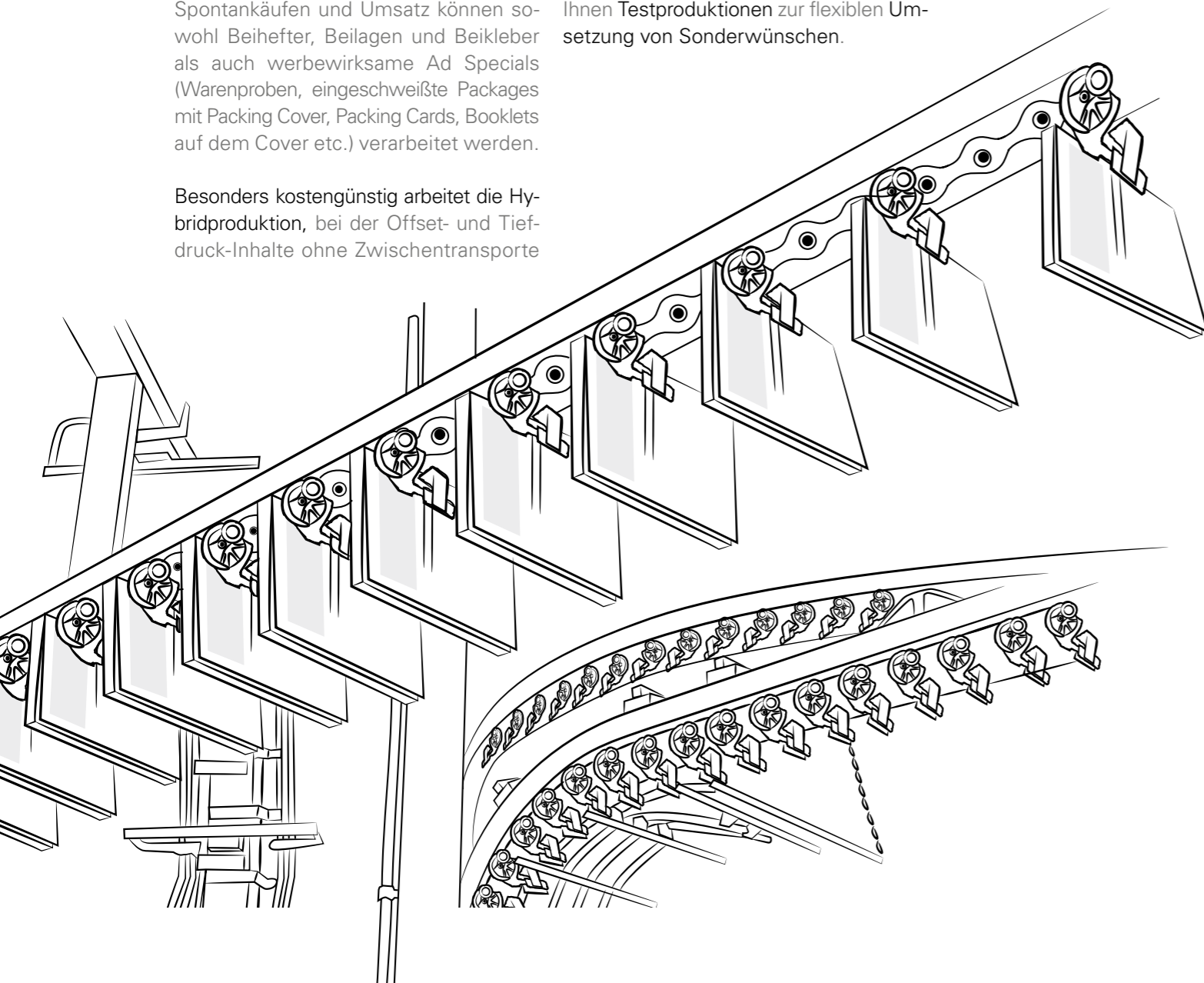

» Nur in Kombination mit hochwertiger Weiterverarbeitung entsteht ein vollwertiges Produkt. «

René Schwefel | Mitarbeiter Prinovis Klebebindung GmbH



## Optimaler Endspurt: Ihr Netzwerk zum Ziel

Zertifiziert als „Bekannter Versender“, realisieren unsere Logistikexperten vielfältige nationale und internationale Versandlösungen, die selbstverständlich auch Luft- oder Seefracht sowie Verzollung vor Ort beinhalten. Als zuverlässiger Partner für bedarfsgerechte Logistiklösungen bietet Prinovis Ihnen einen leistungsstarken Versand.

Darüber hinaus steht Ihnen unser professionelles Datenmanagement zur Verfügung, das Adresserfassung und -analyse, Dublettenreinigung, Aktualisierungen sowie die Layout-Programmierung umfasst. Möchten Sie einzelne Objekte kombiniert versenden, bietet unser bestehendes Logistiknetzwerk hierfür zahlreiche Möglichkeiten – ebenso wie für die Just-in-time-Auslieferung durch eine detaillierte Planung im Vorfeld der Produktion.

Gespart wird bei uns nur an den Transportkosten: Die Attraktivität am Markt durch hohe Einkaufsvolumen, nach PLZ vorsortierte Sendungen und die GPS-Überwachung unserer LKWs tragen dazu bei, die Kosten für Sie zu minimieren.

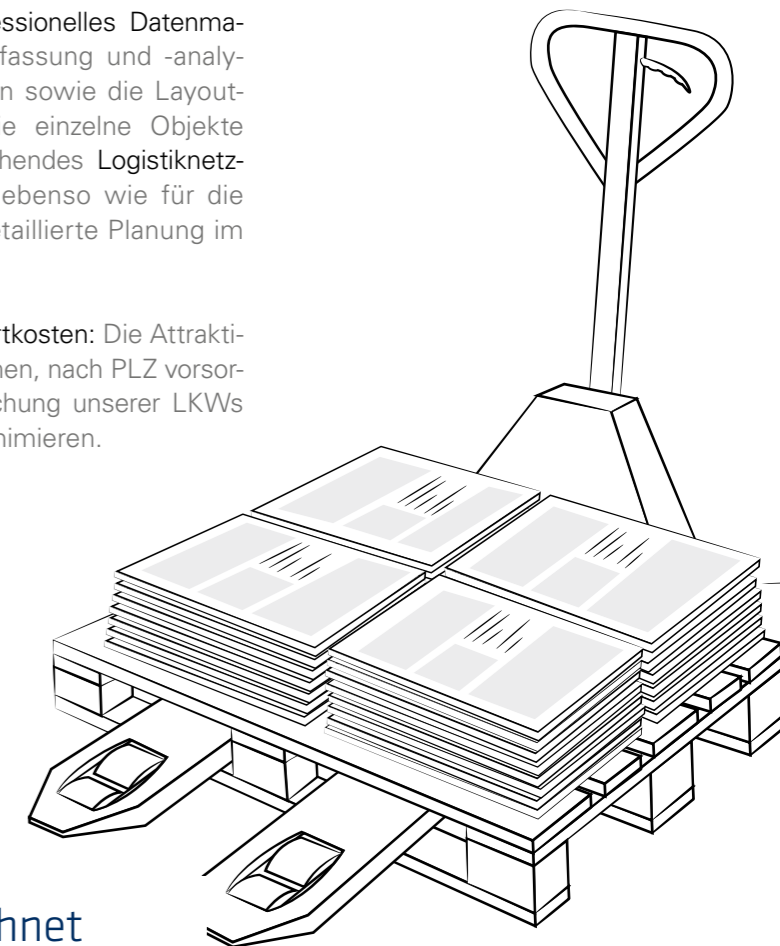
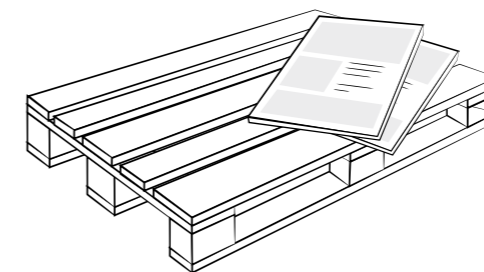

»Als zuverlässiger Partner zeichnet sich Prinovis durch hohe Dynamik und hervorragende Versandlogistik aus.«

Tatjana Springer | Mitarbeiterin Auftragsmanagement und Frachtein Kauf Prinovis Nürnberg

# Zufriedene Kunden

Robert Köhler  
Leiter Marketing-  
Kommunikation  
Bauhaus

»» Von einer ersten Konzeption über die Fotografie und die finale Gestaltung bis hin zu Druck und zur Auslieferung der fertigen Produkte arbeitet das Team von Prinovis schnell, zuverlässig und vor allem mit tollem Engagement. ««

Britta Körner  
Abteilungsleiterin  
Grafik & Produktion  
Dänisches Bettenlager

»» Unsere Erwartungshaltung bei Flexibilität und Geschwindigkeit zur Erstellung unserer Werbemittel ist extrem hoch. In diesem Umfeld hat sich Prinovis konstant als zuverlässiger und serviceorientierter Partner erwiesen, der Top-Qualität liefert und regelmäßig über die Standardanforderungen hinausgeht. ««

Lars Reinecke  
Production Director  
Conde Nast Verlag

»» Mit Prinovis verbindet uns eine langjährige und vertrauensvolle Partnerschaft. Wir müssen uns beim Druck der GLAMOUR auf eine kompetente Beratung, zuverlässige Betreuung, Termintreue und Produktionssicherheit verlassen können. Auch eine konstant gute Qualität im Druck und in der Weiterverarbeitung sind sehr wichtig. Das alles leistet Prinovis. ««

Christian Kitzmüller  
Leitung  
Herstellung/EBV  
Wort & Bild

»» Die Apotheken Umschau wird in einer sehr hohen Auflage gedruckt und besteht aus vielen Druckvarianten. Prinovis schafft dies einwandfrei und produziert die Zeitschrift stets termintreu und in hoher Qualität. ««

Rüdiger Dienst  
Geschäftsführer  
Mediengruppe KLAMBT

»» Prinovis und die Mediengruppe KLAMBT blicken auf eine langjährige und partnerschaftliche Zusammenarbeit zurück, immer geprägt von dem gemeinsamen Ziel, Wettbewerbsvorteile in einem anspruchsvollen und volatilen Markt zu erarbeiten. Grundpfeiler sind dabei auch in der Zukunft Flexibilität, Vertrauen und Innovationsbereitschaft. ««

Jens Müller  
Herstellungsleiter  
Motor Presse Stuttgart

»» Die Qualität unserer gedruckten Produkte steht für uns an vorderster Stelle. Da darf das Druckverfahren keine Rolle spielen. Ich bin aber begeistert, wie schnell und reibungslos die Umstellung unseres Magazins „MOTORRAD“ von Tiefdruck auf Offset gelungen ist. ««



BAUHAUS

G+J

FUNKE  
MEDIEN  
GRUPPE

OTTO

MÖBEL  
KRAFT

MEDIENGRUPPE  
KLAMBT

motor  
presse  
stuttgart

WORT  
& BILD  
VERLAG

FUNKE  
ZEITSCHRIFTEN

CONDÉ NAST VERLAG

# Prinovis auf einen Blick

Teil der Bertelsmann Printing Group

»Als Europas führende Druckereigruppe bieten wir Ihnen Dienstleistungen rund um unsere Kernkompetenz Druck sowie in den Bereichen Weiterverarbeitung, Medienkreation und Digitallösungen.«



Liverpool

## 4 Druckstandorte

sowie die Konzernzentrale in Gütersloh.



Gütersloh



Ahrensburg



Dresden



Nürnberg



## 2.200 Mitarbeiter\*

### Portfolio Kreation:



AGENTUR



FOTOGRAFIE



E-COMMERCE SERVICES

### Portfolio Druck:

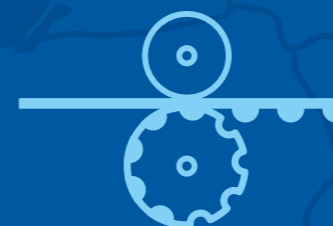

TIEFDRUCK-PRODUKTION

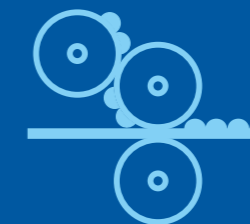

OFFSET-PRODUKTION

### Portfolio Weiterverarbeitung:



KLEBEBINDUNG



SAMMELHEFTUNG



POLYBAGGING

## 28.808 km<sup>2</sup>

BEDRUCKTES PAPIER PRO JAHR\*

### Kundenstruktur:\*

25%

HANDEL & SONSTIGES

45%

VERLAGE

30%

VERSENDER





[www.prinovis.com](http://www.prinovis.com)

---

Prinovis GmbH & Co. KG  
Tel.: +49 (0) 911 - 8003 0  
[kontakt@prinovis.com](mailto:kontakt@prinovis.com)

---