

PRO WAVE

Perfet Ressourcen - Optimierter Behälter

ssi-schaefer.com



SSI SCHÄFER

PRO WAVE

Perfekt Ressourcen - Optimierter Behälter

- Gefertigt aus Polyethylen hoher Dichte, HDPE
- Ressourcenoptimierter Abfall- und Wertstoffbehälter im geschützten Wave-Look
- Modernstes Herstellverfahren
- Ergonomisches Handling
- Hohe Stabilität
- Lange Lebensdauer
- Besonders geeignet für die dynamischen Anforderungen beim Seitenladereinsatz



TECHNOLOGIE UND INNOVATION

- Neueste Fertigungsmethoden und modernste Spritzgussmaschinen ermöglichen die Herstellung wegweisender, innovativer Produkte
- Die Fertigungsmethoden und Maschinen ermöglichen es, die leichtesten Zweirad-Behälter herzustellen
- Trotz des geringen Rumpfgewichts weist der Behälter eine hohe, fertigungsbedingte Stabilität auf
- Mehrfachanspritzung an mehreren Punkten des Behälterwerkzeuges, wodurch bei geringerer Wanddicke eine gleichmäßige und spannungsarme Materialverteilung stattfindet



PRO Wave 240 l, 120 l, 80 l, 60 l



Computer-Simulation Fallversuch

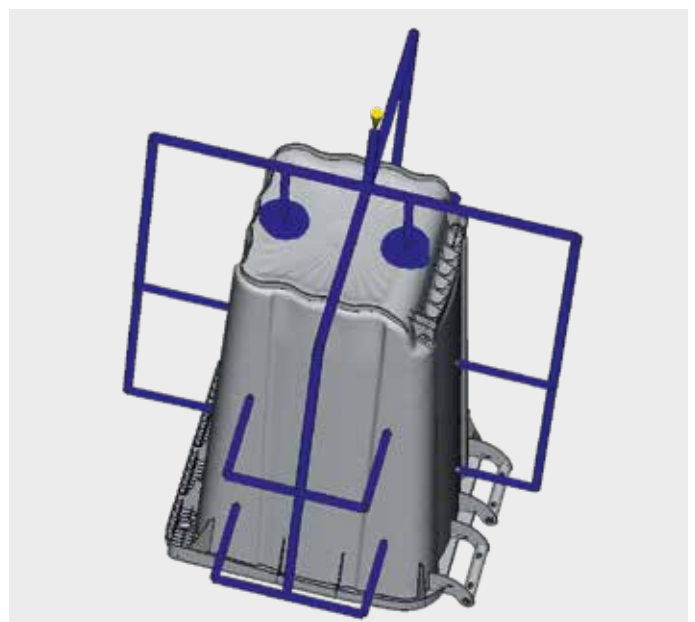

Innovative Mehrfachanspritzung

RESSOURCENSCHONUNG

- Die Unternehmensstrategie steht für Vermeidung des CO₂-Ausstoßes
- Der Fokus liegt auf umweltfreundlichen Produktionsverfahren, sowie möglichst hoher Umweltverträglichkeit unserer Produkte
- Eine optimierte Produktion wird durch die Beimischung von Compound erreicht
- Die effizienteste Ressourcenschonung, den Einsatz von Rohstoffen so gering wie möglich zu halten, ist uns mit dem PRO Wave vorbildlich gelungen

DESIGN UND ERGONOMIE

- Stabilität und einzigartiger Wave-Look
- Optimiertes Handling durch ergonomisches Konzept
- Praktischer Fußtritt sowie geringes Gewicht des Behälters
- Schonung der Gesundheit und Erhöhung der Leistungsfähigkeit der Mitarbeiter durch geringes Behältergewicht
- Einsparungseffekt bei Verschleiß und Kraftstoffverbrauch der Sammelfahrzeuge





PRO WAVE 60 - 240 LITER

- In den Größen 60 l, 80 l, 120 l und 240 l
- Gefertigt aus Polyethylen hoher Dichte, HDPE
- UV-stabilisiert
- Ergonomische Schräganordnung der Deckelgriffe
- Deckel mit umlaufender Abtropfrippe für Kondenswasser
- Gefertigt nach DIN EN 840 - 1, 5 und 6
- RAL-Gütezeichen für hohe Qualität nach RAL-GZ 951 / 1
- Achse aus vergütetem Stahl
- Integriertes Chip-Nest zur Aufnahme von Datenträgern
- Außenliegendes (nicht integriertes) Fahrwerk für hohe Standsicherheit
- Behälter in lärmgedämmter Ausführung <92 dbA gemäß EU-Richtlinie 2000 / 14 / EG

PRO Wave	60 l	80 l	120 l	240 l
Breite mm (B)	446	448 ± 5	480 ± 5	585
Höhe mm (H)	922	932 max.	1.005 max.	1.100 max.
Tiefe mm (T)	514	514 max.	555 max.	740 max.
Nenninhalt Liter	60 +13 / -5	80 + 18 / -5	120 + 8 / -6	240 - 15 / -5
Nutzlast kg	40	40	48	96
Rad - Ø mm	200	200	200	200

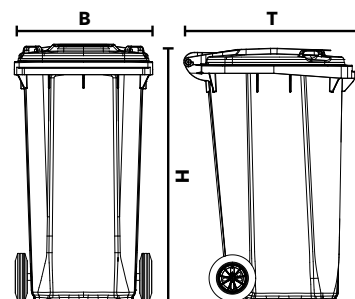

Alle angegebenen Maße sind Nennmaße gemäß DIN 840.



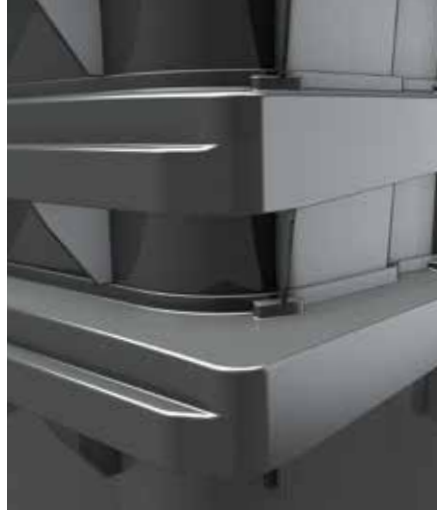

Perfekte Ressourcenoptimierung

- Optimierter Rohstoffeinsatz
- Höchste Materialqualität
- Reduzierte CO₂-Emission
- Neueste Spritzgussmaschinen
- Nachhaltiges Produktionsverfahren mit modernster Technologie
- Innovativste Werkzeuggeneration mit Mehrfachanspritzung

Wirtschaftlichkeit

- Erhöhte Stapelung für kostengünstigen Transport
- Platzsparende Lagerung
- Geringes Behältergewicht
- Weniger Verschleiß und Kraftstoffverbrauch der Sammelfahrzeuge
- Gesundheitsschonend
- Leistungsfördernd
- Ergonomisches Handling

Bewährte SSI SCHÄFER Qualität

- RAL-gütegeprüft
- Erhöhte Behälterstabilität
- Spezielles Bodendesign
- Durchgehende Wellenkontur
- Rundum profilierte Seitenwände
- Spannungsarme Materialverteilung
- Robuste Stapelelemente



Durchgehendes Griffrohr mit 2-fach Scharnierung



Stabile 4-fach Scharnierung



Integrierter Fußtritt

Behälter Standardfarben PRO Wave 80, 120 und 240 Liter

Rapsgebl RAL 1021	Rot nach RAL-Design 040 40 67	Blau nach RAL-Design 270 40 40
Schwarzgrau RAL 7021	Blassbraun RAL 8025	Grün nach RAL-Design 150 40 20 (140 40 20)

Behälter Standardfarben PRO Wave 60 Liter

Schwarzgrau RAL 7021	Blassbraun RAL 8025	Grün nach RAL-Design 150 40 20 (140 40 20)
-------------------------	------------------------	---

Weitere Behälterfarben auf Anfrage

SECHS GRÜNDE, WARUM SIE SICH FÜR SSI SCHÄFER ENTSCHEIDEN SOLLTEN

• **Sicherheit**

Als finanziell unabhängiges Familienunternehmen denkt SSI SCHÄFER langfristig und Sie können sich darauf verlassen, dass unser Expertenteam heute, morgen und übermorgen für Sie da ist.

• **Wirtschaftlichkeit**

Die Lösungen von SSI SCHÄFER sind erweiterbar und wachsen mit Ihren Anforderungen. Der modulare Aufbau der Lösungen erlaubt es Ihnen jederzeit nachzurüsten oder Ihre Prozesse schrittweise zu modernisieren.

• **Qualität**

Als Experte der Recyclingwirtschaft mit eigener Entwicklung und Fertigung liefert Ihnen SSI SCHÄFER eine breite Auswahl hochqualitativer Lösungen aus einer Hand. Gezieltes Qualitätsmanagement gemäß anerkannter Normen sichert eine hohe Zuverlässigkeit und Belastbarkeit unserer Produkte – das bestätigen auch unabhängige Kontrollgremien.

• **Zuverlässigkeit**

Durch unseren eigenen Customer Service & Support gewährleistet SSI SCHÄFER nachhaltig das reibungslose Funktionieren Ihrer Systeme und Prozesse, während und auch nach der Einführung.

• **Know-how**

Seit Jahrzehnten wirkt SSI SCHÄFER bei der Entwicklung neuartiger Entsorgungssysteme richtungweisend mit und setzt mit Innovationen sowie hoher Qualität neue Maßstäbe in der Entsorgungswirtschaft.

• **Digitalisierung**

SSI SCHÄFER Lösungen sind immer auf dem neuesten Stand der Technik. Unsere Digital Experten entwerfen umfassende, bedarfsgerechte Systemlösungen und modulare Konzepte, die sich nahtlos in Ihre bestehenden Strukturen integrieren lassen und einen direkten Mehrwert generieren.

[ssi-schaefer.com](https://www.ssi-schaefer.com)

2021/04 DE © SSI SCHÄFER
Printed in Germany.
Für Druckfehler keine Haftung.



SSI SCHÄFER